

# **ZEPHIR<sup>®</sup>**

**VENTILATORE DA TAVOLO  
PBI30 – PBI40**



**MANUALE D'ISTRUZIONI**

---

Vi ringraziamo per la fiducia accordata avendo scelto un prodotto ZEPHIR.

Vi preghiamo di leggere attentamente le informazioni contenute in questo manuale, in quanto Vi aiuteranno a sfruttare al meglio le caratteristiche di questo apparato.

Nel caso sia necessario rivolgersi al Servizio d'Assistenza Tecnica ZEPHIR, indicate sempre il modello riportato sulla targhetta posta sul retro dell'apparecchio stesso e il motivo della richiesta di assistenza tecnica: in questo modo saremo in grado di fornirVi un'assistenza più rapida ed efficace.

Il contenuto di questo manuale riguarda l'uso e la manutenzione di questo apparato per cui Vi preghiamo di conservarlo per poterlo poi consultare in seguito.

Cordialmente  
Westim SpA

Leggere attentamente questo manuale d'istruzioni poichè all'interno vi sono importanti informazioni sulla sicurezza, l'uso e la manutenzione dell'elettrodomestico. Conservare il manuale per consultazioni future.

## PRECAUZIONI

**ATTENZIONE: I PRODOTTI ELETTRICI ED ELETTRONICI CHE MONTANO UN MOTORE, SPECIE NELLE PRIME SETTIMANE DI FUNZIONAMENTO, POSSONO GENERARE UN ODORE DOVUTO ALLA ELIMINAZIONE DEI GRASSI RESIDUI DEL MOTORE ED AL CALORE GENERATO. QUESTO NON E' ASSOLUTAMENTE UN DIFETTO ED ANDRA' MAN MANO A RIDURSI.**

## AVVERTENZE GENERALI

1. L'apparecchio può essere utilizzato da bambini di età non inferiore a 8 anni e da persone con ridotte capacità fisiche, sensoriali o mentali, o prive di esperienza o della necessaria conoscenza, purché sotto sorveglianza oppure dopo che le stesse abbiano ricevuto istruzioni relative all'uso sicuro dell'apparecchio e alla comprensione dei pericoli ad esso inerenti.
2. I bambini non devono giocare con l'apparecchio. La pulizia e la manutenzione destinata ad essere effettuata dall'utilizzatore non deve essere effettuata da bambini senza sorveglianza.
3. Gli elementi dell'imballaggio (sacchetti di plastica, polistirolo espanso, chiodi etc.) non devono essere lasciati alla portata di mano di bambini in quanto potenziali fonti di pericolo; smaltirli secondo le norme vigenti.
4. Questo apparecchio dovrà essere utilizzato solo per l'uso domestico, come ventilatore, secondo le modalità riportate nel presente manuale. Ogni altro uso è da considerarsi improprio e pericoloso. Il costruttore non potrà essere ritenuto responsabile di eventuali danni derivanti da uso improprio, erroneo o irresponsabile e/o da riparazioni effettuate da personale non qualificato.
5. Non mettere oggetti pesanti sui cavi o fonti di calore vicino ad essi. I cavi potrebbero danneggiarsi.

6. Questo prodotto è previsto per l'esclusivo uso domestico in ambienti interni. Non utilizzare all'esterno. Evitare il contatto del prodotto con elementi atmosferici.
7. Prima di procedere alla pulizia e manutenzione, disconnettere il prodotto dall'alimentazione elettrica.
8. Non utilizzare nelle vicinanze dell'apparecchio nebulizzatori spray (per es. insetticidi, spray per capelli, ecc.) il cui utilizzo potrebbe creare danni all'involucro.
9. Nel caso si verificassero situazioni anomale, spegnere immediatamente l'apparecchio e contattare il rivenditore o il Servizio Assistenza.
10. Non utilizzare questo apparecchio collegato a programmatori, temporizzatori, sistemi di comando a distanza separati, timer o qualsiasi altro dispositivo che possa accenderlo automaticamente.
11. Non utilizzare prese di corrente volanti oppure cavi danneggiati.
12. Non lasciare il prodotto in funzione senza alcun controllo e supervisione.
13. Ricordarsi di staccare il prodotto dalla alimentazione elettrica quando non viene utilizzato.
14. Quando si stacca la spina tenerla saldamente per evitare shock elettrico, cortocircuito o incendio.
15. Non fissare interruttori di sicurezza con nastro adesivo, per pericolo di incendio.
16. E' assolutamente vietato smontare o riparare l'apparecchio per pericolo di shock elettrico; se necessario rivolgersi al rivenditore o ad un Centro Assistenza.
17. Non usare l'apparecchio nelle vicinanze di una vasca da bagno, doccia, piscina.
18. Non usare l'apparecchio vicino ad elementi e sostanze infiammabili.
19. Non inserire alcun oggetto nelle fessure dell'apparecchio.
20. Prima di collegare il prodotto alla rete elettrica accertarsi che la tensione sia corretta secondo quanto riportato sulla targa dati

elettrici del prodotto e che l'impianto sia conforme alle norme vigenti.

21. Non toccare la connessione all'alimentazione con mani umide.
22. Non usare il prodotto per scopi diversi da quelli per cui è stato costruito. Non fare un uso errato dell'apparecchio.
23. Se il cavo di alimentazione è danneggiato, esso deve essere sostituito dal costruttore o dal suo servizio assistenza tecnica o comunque da una persona con qualifica simile, in modo da prevenire ogni rischio.
24. Assicurarsi che il ventilatore sia scollegato dalla rete di alimentazione prima di togliere lo schermo di protezione.
25. Assicurarsi che il cavo di alimentazione non sia in contatto con superfici calde o taglienti e che non sia avvolto attorno al prodotto durante il funzionamento.
26. Non utilizzare l'apparecchio con il cavo danneggiato.
27. Il montaggio deve essere effettuato secondo le istruzioni del costruttore. Un errato montaggio può causare danni a persone, animali o cose, nei confronti dei quali il costruttore non può essere considerato responsabile.
28. Non lasciare il ventilatore senza sorveglianza quando in uso.
29. Per evitare surriscaldamenti pericolosi si raccomanda di svolgere in tutta la sua lunghezza il cavo di alimentazione.
30. Non lasciare l'apparecchio inutilmente inserito. Staccare la spina dalla rete di alimentazione quando l'apparecchio non è utilizzato. Mantenere una adeguata distanza da pareti, oggetti, ecc.
31. Non immergere mai l'apparecchio in acqua o in altri liquidi.
32. Non toccare l'apparecchio con mani e/o piedi bagnati o umidi. Non usare l'apparecchio a piedi nudi.
33. Non lasciare esposto l'apparecchio ad agenti atmosferici (pioggia, sole, etc.). Non utilizzare all'esterno.
34. Mantenere una adeguata distanza da pareti, oggetti, ecc.
35. Non spostare il prodotto quando in funzione.
36. In generale è sconsigliabile l'uso di adattatori, prese multiple e/o prolunghie. Qualora il loro uso si rendesse indispensabile è

necessario utilizzare solamente adattatori e prolunghe conformi alle vigenti norme di sicurezza.

37. Non spostare l'apparecchio durante il funzionamento.

38. Scollegare sempre l'apparecchio dalla presa di corrente prima di assemblare, smontare e prima di pulire l'apparecchio

39. Non tirare il cavo per spostare l'apparecchio.

40. Non tirare il cavo d'alimentazione o l'apparecchio stesso per disinserire la spina dalla presa di corrente.

41. La presa di corrente deve essere facilmente accessibile in modo da poter disinserire con facilità la spina

42. Posizionare l'apparecchio lontano da:

- Fonti di calore e fiamme libere
- Contenitori di liquidi in generale
- Tessuti o tende, o qualunque materiale che possano ostruire la griglia di aspirazione;

43. La superficie di appoggio deve essere stabile, non in pendenza (in quanto l'apparecchio potrebbe ribaltarsi) e liscia.

## DESCRIZIONE PRODOTTO e ISTRUZIONI DI MONTAGGIO

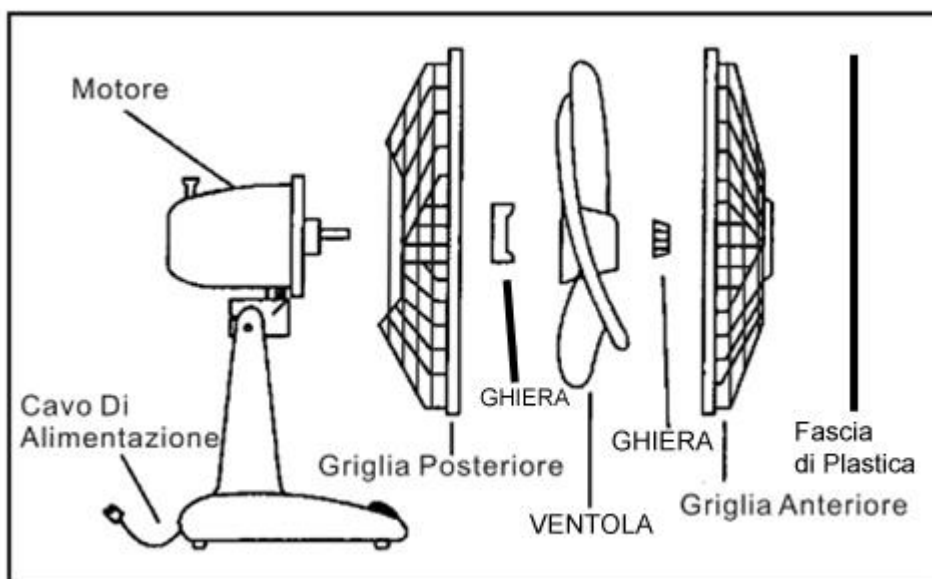

Installare le griglie e la ventola sul corpo motore secondo la sequenza illustrata sopra e seguendo i passaggi seguenti:

1. Installare la griglia posteriore al corpo motore facendo passare nelle fessure della griglia gli appositi perni di plastica posti sul corpo motore, come illustrato nella figura successiva.

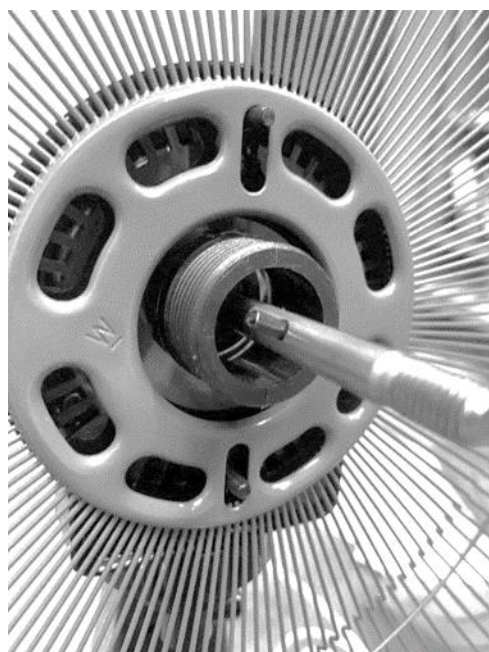

I perni del corpo motore sono inseriti nelle fessure della griglia posteriore

2. Avvitare ora in senso orario la ghiera di plastica per fissare la griglia posteriore al corpo motore.

3. Inserire la ventola facendo combaciare la scanalatura dell'attacco con i corrispondenti perni posti sull' albero motore. A questo punto fissarla all' albero motore avvitando la ghiera di fissaggio anteriore in senso antiorario.
4. Posizionare la griglia anteriore sulla griglia posteriore facendo combaciare i bordi, stringerle con il dado e la vite in dotazione

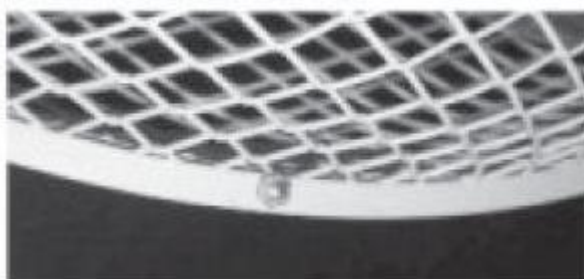

## GUIDA ALL'USO

Premere uno dei pulsanti posti sulla pulsantiera per avviare il funzionamento del ventilatore. Con i pulsanti da 1 a 3 potrete regolare il flusso d'aria a diversa intensità. Per spegnere l'apparecchio premere il tasto 0

### Pulsante Comando Oscillazione Fig. 1

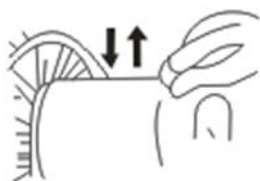

Premendo questo pulsante il ventilatore inizia a oscillare. Per disattivare questa funzione tirare il pulsante verso l'alto.

fig. 1

Regolare l'angolo verticale inclinando la testa del ventilatore verso il basso o verso l'alto.

Dati tecnici:

**Alimentazione: 220-240V~50/60Hz**

**Potenza 45W**



Informazioni Tecniche PBI30			
Portata massima d'aria	F	52,56	m <sup>3</sup> /min
Potenza assorbita del ventilatore	P	32.88	W
Valori di esercizio	SV	1.63	(m <sup>3</sup> /min)/W
Consumo elettrico in modo attesa	Psb	0	W
Consumo elettrico stagionale	Q	10,76	kWh/a
Livello di potenza sonora del ventilatore	Lwa	51.46	dB(A)
Velocità massima dell'aria	c	2,74	m/s
Norma di misura per il valore di esercizio	IEC 60879:1986 (corr.1992)		
Referente per ulteriori informazioni	Westim SpA Via Roberto Bracco 42/E 00137 Roma-Italia		

Informazioni Tecniche PBI40			
Portata massima d'aria	F	51,78	m <sup>3</sup> /min
Potenza assorbita del ventilatore	P	33,70	W
Valori di esercizio	SV	1,54	(m <sup>3</sup> /min)/W
Consumo elettrico in modo attesa	Psb	0	W
Consumo elettrico stagionale	Q	10,78	kWh/a
Livello di potenza sonora del ventilatore	Lwa	52,63	dB(A)
Velocità massima dell'aria	c	2,84	m/s
Norma di misura per il valore di esercizio	IEC 60879:1986 (corr.1992)		
Referente per ulteriori informazioni	Westim SpA Via Roberto Bracco 42/E 00137 Roma-Italia		

## PULIZIA E MANUTENZIONE

- Spingere il ventilatore e scollegare il cavo di alimentazione dalla rete elettrica.
- Rimuovere le protezioni e le pale con attenzione. Non far cadere le pale.
- In primo luogo, utilizzare un panno morbido con sapone leggero. Quindi pulire con un panno asciutto. Non utilizzare smalto o qualsiasi liquido corrosivo che potrebbe danneggiare il corpo del ventilatore.
- Reinscrivere le pale e bloccare le protezioni in modo sicuro prima di riutilizzare.
- Verificare sempre l'integrità dell'apparecchio la prima volta che viene utilizzato.

Read this instruction manual carefully. Keep it for future reference.

## SAFETY INSTRUCTIONS

1. The appliance can be used by children aged from 8 years and above and persons with reduced physical, sensory or mental capability or lack of experience and knowledge if they have been given supervision or instruction concerning use of the appliance in a safe way and understand the hazards involved. Children shall not play with the appliance. Cleaning and user maintenance shall not be made by children without supervision.
2. After removing the packing materials, check the integrity of the appliance; if You are unsure, do not use it and ask for professional help. The packing materials ( plastic bags, polystyrene foams, nails, etc) must be kept out the reach of children because they are potential source of danger.
3. This appliance is intended for home use only, and it is suitable for domestic ventilation according to the methods shown in this manual. Any other use in considered inappropriate and therefore dangerous. The manufacturer cannot be held responsible for eventual damages caused by inappropriate, improper or irresponsible use and/or for repairs made to the product by unauthorized personnel.
4. Don't connect the fan to the power supply until the fan is fully assembled.
5. Before connecting the appliance check the electrical data shown in the rating label, correspond to the main supply electrical data.
6. Unplug the fan before any adjustment or cleaning procedures.
7. Never operate the fan if it has damaged or worn parts. It should be returned to the manufacturer ,its Service Agent or similar qualified person for repair.
8. Always use on a stable flat surface.
9. Never immerse the product in water or other liquids.
10. Don't put any heavy object on power cable. Keep the cable far from heat source. The cable could be damaged.
11. Do not use the fan near flammable materials or substances.
12. To reduce the risk of electric shock ,do not remove any screw from the product.
13. Do not insert fingers or other objects through the guards fan.
14. If power cord is damaged, the appliance must not be used. It must be returned to the manufacturer, its Service agent or similar qualified person in order to avoid hazard.
15. Children should be supervised to ensure that they do not play with the appliance.

16. Do not pull the mains cable or the appliance itself when disconnecting the plug from the socket.
17. Do not let cord hang over edge of table or touch hot surface.
18. Be sure that every part of the fan is correctly assembled following the instructions given in this manual. Incorrect assembly can be dangerous and be source of hazards for persons, animals and object. The supplier cannot be considered responsible in case of incorrect assembly of the product.
19. Never use the product for purposes different. This appliance is for Household use only.
20. Don't leave the product unattended when it is operating.
21. To avoid overheating, it is recommended to fully unwrap the power cable when the product is operating.
22. Do not use the appliance after a possible irregular working. In this case, switch it off and do not break it open
23. Unplug the appliance when not in use, before assembly or disassembly, and before cleaning the product.
24. Position the product to a reasonable distance from walls, doors, windows or any object that could cause an un-proper operation.
25. Do not touch the appliance with wet hands or feet or barefoot.
26. Do not expose the appliance to atmospheric agents such as rain, wind, snow, hail. Do not use outdoor.
27. Do not move the appliance when it is operating.
28. Don't unplug the product pulling the power cable or the product itself.
29. Don't pull the power cable to move the product.
30. Don't position the product just near the power outlet.
31. In general, the use adaptors multiple plugs and/or extensions is not recommended; if they are necessary, use only simple or multiple adaptors and extensions in accordance with the applicable Safety Standards
32. Always unplug the appliance before you are assembling, disassembling, cleaning or adjusting any part of the product.
33. Do not place the appliance near an open flame, cookers or any other heating appliance.
34. Keep the fan far away from curtains, or materials that could obstruct the air intake grill
35. Make sure that the power cable is not touching rough, hot or moving surfaces and not twisted or wrapped around the appliance.
36. Do not use the appliance with a timer or a programmer or with a system that can switch on the appliance automatically, to avoid risk of fire, since a fire risk exists if the heater is covered or positioned incorrectly.
37. Do not leave the device exposed to the weather (sun, rain, etc.).
38. The power socket must be easy to reach so the plug can be removed quickly in case of emergency.
39. Position the appliance on a horizontal, flat surface or table; do not stand on a inclined plane (the appliance could fall down).

40. If the supply cord is damaged, it must be replaced by the manufacturer, its service agent or similarly qualified persons in order to avoid a hazard.
41. Before connecting the appliance make sure that the mains voltage corresponds to the data specified on the label.
42. Don't use adaptors, multiple plugs and/or extension to power the product.
43. Do not use the appliance after a possible irregular working. In this case, switch it off and do not break it open. Refer to an authorized Beeper after-sale service for repair and require original spare parts only. Failing to follow these instructions may impair the safety of your appliance.
44. This appliance is to be destined to its special purpose only. Any other use is to be considered as improper and thus dangerous. The manufacturer cannot be responsible for any damages deriving from improper, wrong or incautious use. This appliance is for HOUSEHOLD USE ONLY.
45. To protect against electric shock, do not immerse cord, plug or any parts of the appliance into water or other fluids.
46. Do not use the appliance near explosives, highly flammable materials, gases or burning flames.
47. Do not allow disabled people or every people without experience or technical ability to use the appliance if they are not properly watched over.
48. Do not use the appliance near the bath, the shower, the wash-basin or anywhere water can turn out to be a source of danger.
49. Do not cover the body or grid of the fan when the appliance is working.
50. Do not plug objects into the grid or inside the appliance.
51. After using the fan, unplug the cord supply.
52. Do not leave the device exposed to the weather (sun, rain, etc.).
53. Position the appliance on a horizontal, flat surface or table; do not stand on a inclined plane (the appliance could fall down).

## DESCRIZIONE PRODOTTO e ISTRUZIONI DI MONTAGGIO

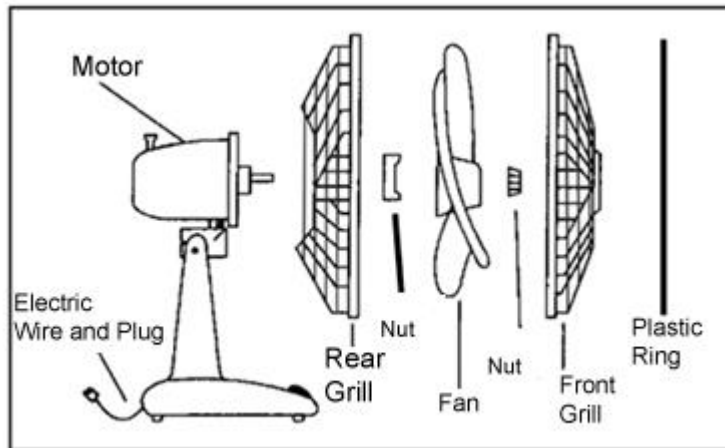

Install the grilles and the fan on the motor body according to the sequence illustrated above and following the steps below:

1. Install the rear grille to the motor body by passing the plastic pins located on the motor body through the slots in the grille, as shown in the next figure.

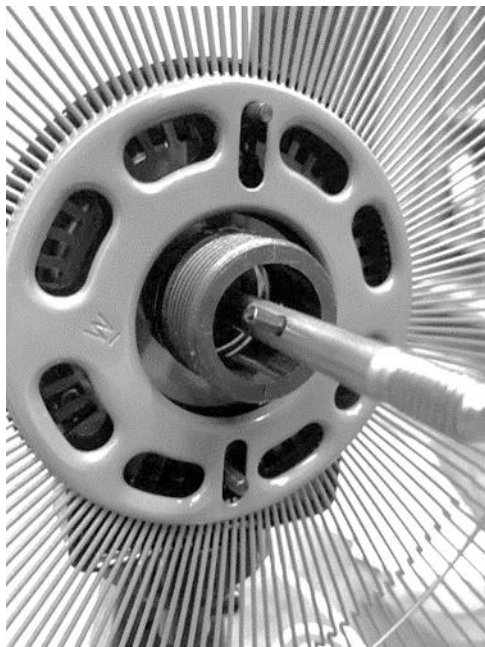

The pins of the motor body are inserted into the slots of the rear grille

2. Now screw the plastic ring clockwise to fix the rear grille to the motor body.

3. Insert the fan by matching the groove of the attachment with the corresponding pins on the motor shaft. At this point, fix it to the crankshaft by screwing the front fastening ring counter clockwise.
4. Place the front grille on the rear grille by matching the edges, tighten them with the nut and screw provided



Press one of the buttons on the control board to start the fan operation. With buttons 1 to 3 you can adjust the air flow at different speeds. To switch off the appliance press the 0 button.

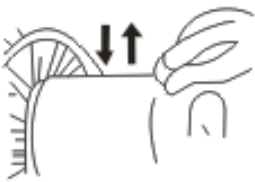

Oscillation Control Button Fig. 1

By pressing this button the fan starts to oscillate. To deactivate this function, pull the button upwards.

fig. 1

Adjust the vertical angle by tilting the fan head downwards or upwards.

Voltage 220-240V~50/60Hz  
Power 45W

## Westim S.p.A. Certificato di garanzia

### Validità

La garanzia è valida per 2 anni dalla data di acquisto.

Dalla garanzia sono esclusi i danni che si dovessero verificare per incuria od uso errato dell'apparecchio (non conforme alle indicazioni contenute nel presente manuale e/o al buonsenso).

I diritti di garanzia sono applicati in conformità al DECRETO LEGISLATIVO 6 settembre 2005, n. 206 (Codice al Consumo) e successivi modifiche, unitamente al DECRETO LEGISLATIVO 2 febbraio 2014, n. 21 (che recepisce la europea Direttiva 2011/83/UE).

**La presente GARANZIA non è valida per prodotti di USO INDUSTRIALE e si riferisce ai prodotti acquistati per uso PERSONALE.** Sono ESCLUSI i prodotti acquistati da società, associazioni, liberi professionisti, al fine di essere utilizzati nell'ambito delle proprie attività commerciali o professionali. Per i prodotti di uso industriale il periodo di garanzia per l'utilizzatore è un anno.

### Diritti di garanzia

Per "GARANZIA" s'intende la riparazione o la sostituzione gratuita dei componenti o delle parti dell'apparecchio riconosciuti da Westim difettosi nella fabbricazione o nel materiale. In ogni caso Westim S.p.A si riserva a sua discrezione, la sostituzione del prodotto.

Si ricorda che qualora venisse esperito il rimedio della sostituzione, sul bene sostituito non decorre un nuovo periodo di garanzia, ma decorre il periodo residuo di garanzia con riferimento al primo contratto di acquisto. Allo stesso modo, nel caso di interventi in garanzia che prevedono la sostituzione di un componente (pezzo di ricambio) sul componente sostituito non decorre un autonomo periodo di garanzia, ma si deve sempre far riferimento al periodo di garanzia residuo sul bene finito.

1. *L'acquirente ha diritto ad usufruire della garanzia solo esibendo i documenti di acquisto (Scontrino fiscale, fattura).*

2. *La garanzia comprende la sola riparazione o sostituzione gratuita di quei componenti che dovessero risultare difettosi all'origine per vizi di fabbricazione.*

3. *Sono escluse dalla garanzia:*

*a) sostituzioni di componenti o accessori originali con altri di tipo non approvato dal costruttore;*

*b) interventi effettuati da personale non autorizzato da Westim (manomissione).*

*c) tutte le parti di consumo considerate soggette a normale usura o logorio quali: batterie, lampade, filtri, display a cristalli liquidi, manopole, parti mobili o asportabili, accessori, lampade, pastiglie di nebulizzazione (umidificatori).*

*d) installazioni errate o non conformi alle istruzioni di montaggio.*

*e) mancanza di manutenzione ordinaria*

*f) danni causati da negligenze, incidenti, utilizzo errato e non conforme alle avvertenze riportate sul libretto di istruzioni;*

*g) danni dovuti a fulmini, inondazioni, incendi, atti di guerra, sommosse;*

*h) danni dovuti al trasporto;*

4. Le apparecchiature installate devono essere agevolmente raggiungibili dal tecnico autorizzato Zephir. In caso di difficoltà di accesso, si deve preventivamente avvertire e si deve rendere l'accessibilità priva di rischi all'incolumità personale. I costi derivanti dal rendere sicuro l'accesso ai prodotti non possono essere riconosciuti in garanzia.

5. L'effettuazione di una o più riparazioni nel periodo di garanzia non modifica la data di scadenza della garanzia stessa.

Trascorso il periodo di garanzia, la garanzia decade e le attività di assistenza tecnica verranno effettuate addebitando il costo delle parti sostituite e le spese di mano d'opera, di trasporto dei materiali e del personale, secondo le tariffe vigenti.

E' possibile visualizzare la lista dei C.A.T. (Centro Assistenza Tecnica) al sito [www.westim.it](http://www.westim.it) nella sezione Assistenza, o altrimenti contattare la **Audio e Video Center** ai seguenti recapiti:

Tel. 035315998

Mail: [servizio.clienti@audiovideocenter.it](mailto:servizio.clienti@audiovideocenter.it)

[www.audiovideocenter.it](http://www.audiovideocenter.it)

**NOTA BENE:** Esclusivamente ed unicamente per l'assistenza ai prodotti di climatizzazione fissi e portatili rivolgersi alla **UNIOR SRL**

Tel. 051 6467027

[www.uniorservice.com](http://www.uniorservice.com)

**WESTIM S.p.A.**  
**Via Roberto Bracco 42/E**  
**00137, Roma**  
**Tel. 06 8720311**

## Italiano



**Trattamento del dispositivo elettrico od elettronico a fine vita (Applicabile in tutti i paesi dell'Unione Europea e in quelli con sistema di raccolta differenziata)**

Il simbolo del cassonetto barrato riportato sull'apparecchiatura indica che il prodotto alla fine della propria vita utile deve essere raccolto separatamente dagli altri rifiuti. L'utente dovrà pertanto conferire l'apparecchiatura integra dei componenti essenziali giunta a fine vita agli idonei centri di raccolta differenziata dei rifiuti elettronici ed elettrotecnici, oppure riconsegnarla al rivenditore al momento dell'acquisto di nuova apparecchiatura di tipo equivalente, in ragione di uno a uno, oppure 1 a zero per le apparecchiature aventi lato maggiore inferiore a 25cm.

Assicurandovi che questo prodotto sia smaltito correttamente, voi contribuirete a prevenire potenziali conseguenze negative per l'ambiente e per la salute che potrebbero altrimenti essere causate dal suo smaltimento inadeguato. Il riciclaggio dei materiali aiuta a conservare le risorse naturali. Per informazioni più dettagliate circa il riciclaggio di questo prodotto, potete contattare l'ufficio comunale, il servizio locale di smaltimento rifiuti oppure il negozio dove l'avete acquistato.

Chiunque abbandona o cestina questo apparecchio e non lo riporta in un centro di raccolta differenziata per rifiuti elettrici-elettronici è punito con la sanzione amministrativa pecuniaria prevista dalla normativa vigente in materia di smaltimento abusivo di rifiuti di cui al D.Lgs n. Decreto Legislativo N°49 del 14 Marzo 2014.

## English



**Disposal of old electrical & electronic equipment (Applicable in the European Union and other European countries with separate collection systems)**

This symbol on the product or in its packaging indicates that this product shall not be treated as household waste. Instead it shall be handed over to the applicable collection point for the recycling of electrical and electronic equipment. By



ensuring this product is disposed of correctly, you will help prevent potential negative consequences for the environment and human health, which could otherwise be caused by inappropriate waste handling of this product. The recycling of materials will help to conserve natural resources. For more detailed information about recycling of this product, please contact your local city office, your household waste disposal service or the shop where you purchased the product.

## Français



### Traitement des appareils électriques et électroniques en fin de vie (Applicable dans les pays de l'Union Européenne et aux autres pays européens disposant de systèmes de collecte sélective)

Ce symbole, apposé sur le produit ou sur son emballage, indique que ce produit ne doit pas être traité avec les déchets ménagers. Il doit être remis à un point de collecte approprié pour le recyclage des équipements électriques et électroniques. En s'assurant que ce produit est bien mis au rebut de manière appropriée, vous aiderez à prévenir les conséquences négatives potentielles pour l'environnement et la santé humaine. Le recyclage des matériaux aidera à conserver les ressources naturelles. Pour toute information supplémentaire au sujet du recyclage de ce produit, vous pouvez contacter votre municipalité, votre déchetterie ou le magasin où vous avez acheté le produit.

## Español



### Tratamiento de los equipos eléctricos y electrónicos al final de su vida útil (Aplicable en la Unión Europea y en países europeos con sistemas de recogida selectiva de residuos)

Este símbolo en su equipo o su embalaje indica que el presente producto no puede ser tratado como residuos domésticos normales, sino que deben entregarse en el correspondiente punto de recogida de equipos eléctricos y electrónicos. Asegurándose de que este producto es desechado correctamente, Ud. Está ayudando a prevenir las consecuencias negativas para el medio ambiente y la salud humana que podrían derivarse de la incorrecta manipulación de este producto. El reciclaje de materiales ayuda a conservar las reservas naturales. Para recibir información detallada sobre el reciclaje de este producto, por favor, contacte con su ayuntamiento, su punto de recogida más cercano o el distribuidor donde adquirió el producto.

## Deutsch



### Entsorgung von gebrauchten elektrischen und elektronischen Geräten (Anzuwenden in den Ländern der Europäischen Union und anderen europäischen Ländern mit einem separaten Sammelsystem für diese Geräte)

Das Symbol auf dem Produkt oder seiner Verpackung weist darauf hin, dass dieses Produkt nicht als normaler Haushaltsabfall zu behandeln ist, sondern an einer Annahmestelle für das Recycling von elektrischen und elektronischen Geräten abgegeben werden muss. Durch Ihren Beitrag zum korrekten Entsorgen dieses Produkts schützen Sie die Umwelt und die Gesundheit Ihrer Mitmenschen. Umwelt und Gesundheit werden durch falsches Entsorgen gefährdet. Materialrecycling hilft den Verbrauch von Rohstoffen zu verringern. Weitere Informationen über das Recycling dieses Produkts erhalten Sie von Ihrer Gemeinde, den Kommunalen Entsorgungsbetrieben oder dem Geschäft, in dem Sie das Produkt gekauft haben.

Westim S.p.A.  
Via Roberto Bracco,42E  
00137 Roma,Italia  
Prodotto in Cina

